

Kocioł na
zgaszowanie drewna

ORLIGNO 200

18, 25, 40, 60, 80 kW



ISO 9001   ISO 14001

Zgodność z normą PN-EN 303-5





Czyste rozwiązanie

Drewno jest paliwem odnawialnym, tak jak słońce, spiętrzenie wód czy siła wiatru. Są to źródła energii, które nie ulegają wyczerpaniu

W odróżnieniu od innych źródeł energii, drewno jest paliwem, które może być zmagazynowane i przechowywane bez jakichkolwiek strat energetycznych.

Magazynowanie obniża wilgotność drewna i jednocześnie podwyższa jego wartość opałową (ilość energii, którą można wykorzystać w trakcie spalania).

Drewno jest również jedynym paliwem, które posiada zerowy bilans dwutlenku węgla (CO₂) tzn., że w trakcie wegetacji poprzez proces fotosyntezy pobiera taką ilość dwutlenku węgla jaką emituje w procesie spalania.

Nowoczesne kotły zgazowujące drewno wykorzystują energię zawartą w drewnie z trzykrotnie większą sprawnością niż urządzenia z tradycyjnym paleniskiem.

ZGAZOWANIE:

- drewno spalane w kotłach na zgazowanie drewna daje niemal dwukrotnie więcej ciepła niż drewno spalane w zwykłych kotłach lub kominkach,
- praktycznie zerowy bilans CO₂, ponieważ ilość emitowanego w spalinach dwutlenku węgla jest bardzo zbliżona do ilości tego gazu pochłoniętego w czasie wzrostu rośliny
- zawartość spalin powstałych podczas pracy kotła zgazowującego drewno jest niemal identyczna z emisją kotłów gazowych,
- spalanie drewna w temperaturze dochodzącej do 1200°C (proces suchej destylacji - piroliza) w dużym stopniu ogranicza ilość szkodliwych substancji w spalinach,
- kocioł ORLIGNO 200 jest przystosowany do spalania drewna o różnej granulacji od trocin po polana,
- wióry, ścinki, szczapy należy spalać wraz z większymi polanami,
- paliwo najlepiej kupić w okresie wiosennym (drewno z zimowej wycinki).
- na sezon grzewczy na 10 m² powierzchni ogrzewanej należy zapewnić około 1 metr przestrzenny drewna (jednostka handlowa odpowiadająca około 0,7 m³).

ETAP PIERWSZY

Suszenie i odgazowanie drewna temp. 450°C

ETAP DRUGI

Spalanie mieszaniny gazu drzewnego z powietrzem wtórnym temp. 560°C

ETAP TRZECI

Dopalenie płomienia i oddawanie ciepła temp. 1200°C

ETAP CZWARTY

Wyrzut spalin przez czopuch kominowy temp. 160°C

ZALETY KOTŁA ORLIGNO 200

- sprawność 91%,
- niskie koszty eksploatacji,
- prosta i łatwa obsługa,
- niewielka ilość popiołu,
- duża pojemność załadunkowa,
- długość polan 50 cm (18 kW, 25 kW, 40 kW), 75 cm (60 kW) oraz 100 cm (80 kW),
- czas pracy pomiędzy załadunkami do 12 h,
- typoszereg od 18 - 80 kW,
- modulowana moc wentylatora od 30 - 100%,
- dostosowany do pracy w układzie zamkniętym,
- elektroniczny regulator z możliwością podłączenia zdalnego sterowania Ekoster Control,
- brak uciążliwości dla środowiska naturalnego,
- wykonany z najlepszej jakościowo stali kotłowej.

NIEZALEŻNOŚĆ PALIWOWA:

Drewno jest najłatwiejszym do pozyskania paliwem nie wymaga żadnych skomplikowanych zabiegów technologicznych.

Łatwość magazynowania drewno nie wymaga przygotowania specjalnych pomieszczeń do przechowywania, a dodatkowo ładnie poukładane stanowi estetyczny i przyjazny środowisku element wystroju obejścia.

Dobra inwestycja - drewno w trakcie sezonowania dwukrotnie zwiększa swoją wartość opałową, co jest efektem wysuszenia. W żadnym banku nie uzyskamy 100% zysku w przeciągu dwóch lat, a tyle zyskujemy spalając odpowiednio wysuszone drewno w kotle ORLIGNO 200.

DOBORU MOCY KOTŁA DOKONUJEMY NA PODSTAWIE:

- zapotrzebowania ciepła budynku wyliczonego przez projektanta instalacji. Otrzymałą wartość powiększamy o 20% (tzw. przewymiarowanie kotła),
- możemy posłużyć się załączonym wykresem.

UWAGA!

Wykres ma charakter informacyjny i firma ORLAŃSKI nie ponosi odpowiedzialności za niewłaściwy dobór mocy kotła.

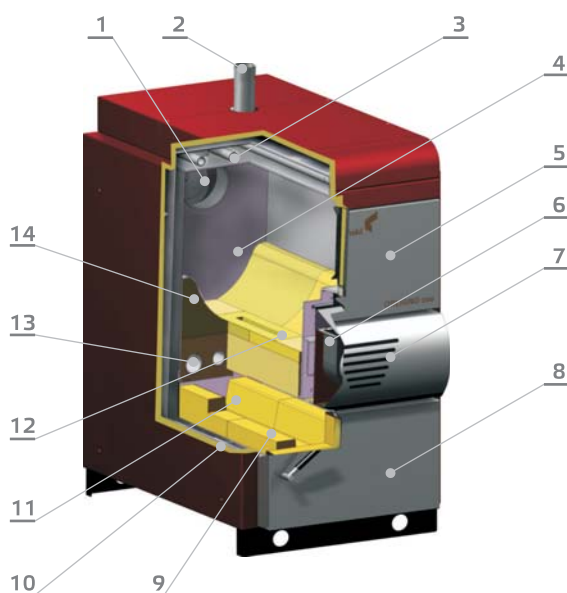
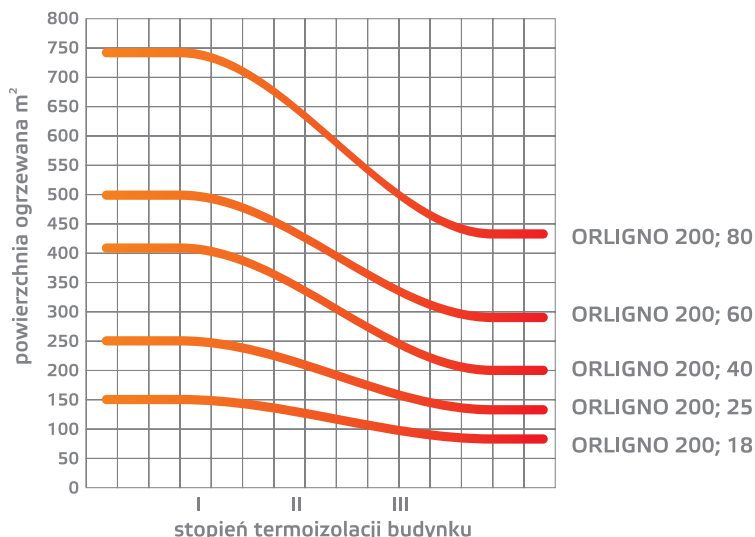

1. Klapka kominowa
2. Wyjście wody grzewczej
3. Wężownica zabezpieczająca
4. Komora załadownicza (zgazowania)
5. Drzwiczki górne
6. Wentylator
7. Obudowa wentylatora
8. Drzwiczki dolne
9. Popielnik
10. Izolacja kotła
11. Komora spalania
12. Dysza ceramiczna
13. Przepływ powietrza wtórnego
14. Kształtki ceramiczne



Dane techniczne

	j.m.	ORLIGNO 200				
		18 kW	25 kW	40 kW	60 kW	80 kW
Typ kotła	j.m.	18 kW	25 kW	40 kW	60 kW	80 kW
Zakres mocy	kW	7÷18	10÷25	16÷40	24÷60	32÷80
Sprawność	%	91	91	91	91	91
Waga *	kg	425	525	595	975	1165
Wysokość	A - mm	1200	1300	1555	1570	1570
Szerokość	B - mm	660	720	720	860	860
Głębokość	C - mm	950	1010	1010	1360	1640
Objętość komory załadowniczej (zgazowania)	dm ³	85	120	185	310	465
Czas spalania paliwa	godz.	12	12	12	12	12
Średnica czopucha kominowego	mm	180	200	200	210	210
Długość polan	cm	50	50	50	75	100
Wilgotność drewna - zalecana	%	15÷25	15÷25	15÷25	15÷25	15÷25

* podane wagi i wymiary w tabeli są wartościami netto, do transportu należy doliczyć wielkość palety i opakowania

5 lat gwarancji

5 lat gwarancji na szczelność wymiennika ciepła, 2 lata na pozostałe elementy i sprawne działanie kotła
Blacha kotłowa w gatunku P265 GH o grubości 8 mm – płaszcz wewnętrzny.

EKO-VIMAR ORLAŃSKI Sp. z o.o.
ul. Nyska 17b
48-385 Otmuchów, woj. opolskie, Polska

T +48 77 400 55 80-81, 400 55 91
F +48 77 439 05 03, 400 55 96
E biuro@orlanski.pl

www.orlanski.pl



MOŻLIWOŚĆ UZYSKANIA DOTACJI EKOLOGICZNEJ

* WSZELKIE INFORMACJE ZAWARTE W MATERIAŁACH REKLAMOWYCH MAJĄ CHARAKTER CZYSTO DYDAKTYCZNY I NIE MOGĄ STANOWIĆ MATERIAŁU DOWODOWEGO.

** WYDRUKOWANO 21.04.2010 R.